

kokomo 製品保證書

本保證書需填入購買日期及加蓋經銷商店章始生保證效力，未蓋店章、日期前請保留原始發票。

客戶姓名：	經銷商店章
聯絡電話：()	
手 機：	
地 址：	
產品名稱：五合一多功能車載充氣吸塵器	
產品型號：KO-DV2334	
購買日期： 年 月 日	

保證內容

- 憑本保證書，自購買日起壹年內免費服務。
(不含使用 / 操作說明書)
- 本公司家電產品轉為營利商務用時，保固 6 個月。
- 非保證範圍：本機以外之配件。
- 小家電產品如：吸塵器、電磁爐、電風扇、電話機等，如需服務請送至服務站或特約經銷商修理。
- 保證期間因下列情形發生故障者，本公司酌收材料工本費：
 - ① 未依使用說明書使用注意事項內容操作使用者。
 - ② 自行拆修或改裝者。
 - ③ 未按規定電壓使用致造成機器不良者。
 - ④ 外觀因使用自然汙舊者。
 - ⑤ 因天災、地變、鼠害、蟲害等所導致者。
- 本公司對各產品均訂有零件之保存期限，若超過期限，本公司盡量以現行生產品類似零件代用修理，如無法代用，尚祈見諒。
- 遇有下列情形之一，本公司得按價收費：
 - ① 超過保證期間者。
 - ② 未出示本保證書者。
 - ③ 保證書記載經塗改或內容與現物不符者。
 - ④ 保證書內容購買日期未填寫及未加蓋經銷商店章者，視同失去保證能力。
- 服務再保證：
 - ① 保證期間內，依保證年限執行，不再給予延長。
 - ② 保證期間外修理 (即收費服務) 付費維修之零件將以三個月給予保證。
- 本保證書如有遺失，恕不補發，敬請妥為保存。
- 本產品無到府服務，若發生故障請送回原購買經銷商或聯繫售後服務專線。
- 本產品售後服務委託昶宏股份有限公司。
服務專線：(02) 2904-1876

委製/進口商：昶宏股份有限公司
地 址：新北市新莊區中正路653號之2號2樓
電 話：(02)29041877
傳 真：(02)29041879

維修服務商地址：新北市五股區中興路三段48之13號
送修請先撥打售後服務專線：(02)29041876

總代理 昶宏股份有限公司



五合一多功能車載充氣吸塵器 KO-DV2334

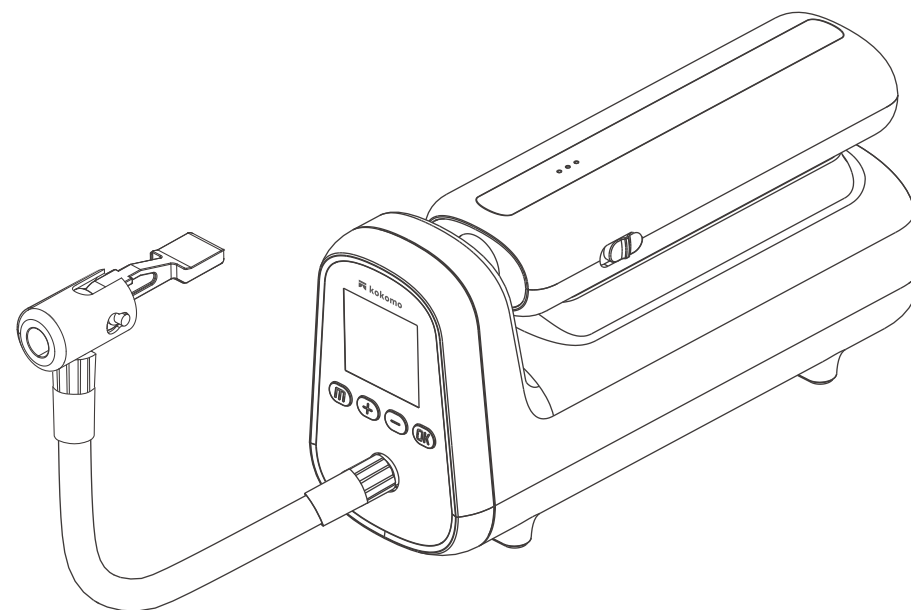

家庭用

使用本產品前請先詳細閱讀本使用說明書，以便正確的使用本產品。

保證書印至於說明書封底，請要求經銷商填妥購買日期及蓋店章，以確保您的權益。

目錄

安全注意事項 (請務必遵守).....	2~3
打氣機各部位名稱/配件.....	4~5
使用方式.....	5~10
吸塵器各部位名稱/配件.....	11
使用方式.....	12~13
簡易故障排除.....	14
警告.....	15
電器與電池的廢氣處理.....	15
緊急處理方法.....	16
產品規格.....	17
限用物質含有情況標示.....	18

安全注意事項

使用本產品時必須遵守下列安全預防措施：

- 機體安裝於特殊環境時(例：易受鹽分、硫磺等物質所侵蝕之地區)請先知會本公司或經銷商提保護措施，如未知會致造成機件損害及影響周遭財物等，本公司不負保固、維修及一切損害之責任。
- 維修服務需使用原廠零件，如任意更換非公司認可之原廠零組件，以致造成損害，本公司不負保固及損害賠償責任。
- 本產品如有任何損壞時，必須由本公司服務單位或具有類似資格的人員更換、以避免發生危險。
- 請將說明書妥善保存，並在使用說明書手冊所述範圍內使用本產品。
- 請不要將水或者其他液體傾倒或濺入機器中，以免引起短路燒壞機器。
- 清潔本產品時請用乾布擦拭即可，勿用汽油、香蕉水等易使機殼龜裂或褪色的清潔劑。
- 若有孩童在旁，須加倍小心使用本產品，切勿讓孩童單獨使用或放於孩童能觸及的地方。
- 嚴禁將電源線、電源插頭及本產品浸泡在水中，以防觸電。
- 充氣過程中，務必讓兒童和打氣機保持安全距離，以免發生危險。
- 本產品內置不可拆卸電池，禁止將產品拋入火中，或隨意丟棄。
- 當鋰電池過熱、撞擊、進水時有起火自燃、爆炸的風險，請避免高溫曝曬。
- 本產品存放溫度請勿低於攝氏-10°C或高於攝氏45°C，以避免縮短產品壽命，損壞內置電池。
- 在使用新電池或長期存放後首次使用，請將電池充滿電。長期存放不使用本產品時，請至少每三個月充放電一次。
- 請勿將本產品靠近火源或其他高溫的物體或場所。
- 本產品內置直流馬達，請勿在易燃、易爆的環境中使用。
- 本產品在使用過程中，若發出異響或溫度過高時，請立即停止使用、關閉電源，並與原廠服務人員聯絡處理。
- 充氣時，請勿離開現場，並觀察充氣過程，防止未設定預設氣壓時充氣壓力過高。

安全注意事項

- 設定充氣壓力數值前，請確認是否選擇正確單位，以避免發生危險。
※常用單位換算：1bar=14.5psi、1bar=100kPa
(單位換算為參考使用，建議可直接設定同等單位使用。)
- 當打氣機出現異常情況時，請先嘗試拆卸手柄，再重新安裝手柄，並重新開機，如果無法恢復正常使用，請與原廠服務人員連絡處理。
- 本產品必須按照所標示的參數(DC 5V 2A)進行充電
- 當本產品充滿電無法工作時，必須到指定的維修點進行檢測維修請勿自行拆裝機器。
- 如發生故障，請送回原購買經銷商並請出示保證書及告知故障內容及現象。
- 電器不得藉由外接計時器或分離遙控系統操作。
- 打氣機可使用於汽車、摩托車、自行車、可充氣球類、泳圈、充氣床等...充氣，詳細清單詳見產品銷售頁面。
- 本電器不預期供生理、感知、心智能力、經驗或知識不足之使用者(包含孩童)使用，除非在對其負有安全責任的人員之監護或指導下安全使用；孩童應受監護，以確保孩童不嬉玩電器。
- 打氣機使用過程中或使用後，高壓氣管連接處及氣嘴接口溫度較高，請勿觸摸以免燙傷。
- 打氣機使用前，請先將保護套安裝於高壓氣管底部連接處及氣嘴接口連接處，安裝完成即可開始使用，避免打氣過程中或使用後，高壓氣管底部連接處及氣嘴接口溫度升高，誤觸導致燙傷。

打氣機各部位名稱

主機

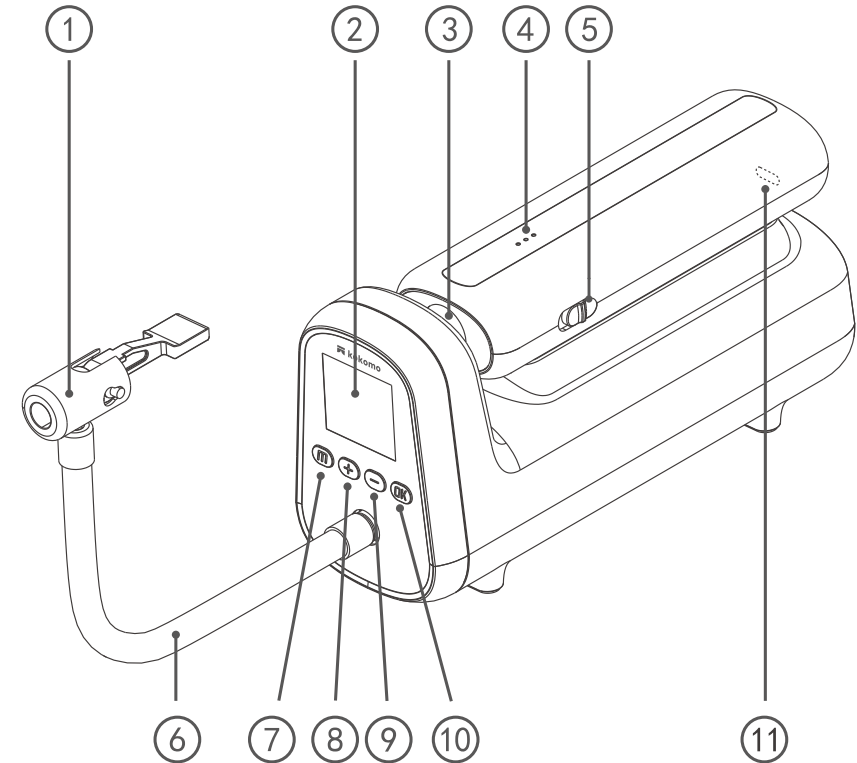

配件清單

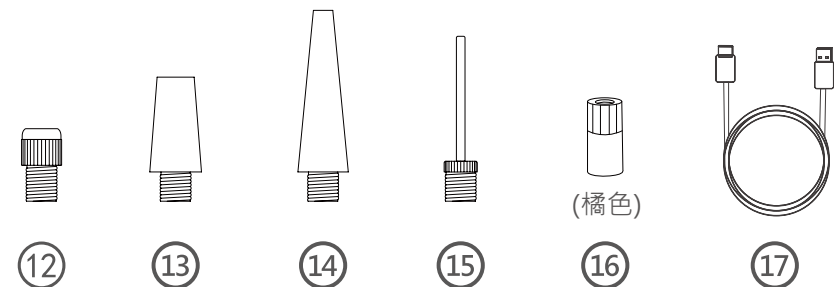

打氣機各部位名稱

1.美式氣嘴接口	2.顯示螢幕	3.手電筒	4.電量指示燈
5.電源/照明燈開關鍵	6.高壓氣管	7.模式鍵	8. "+" 鍵 (增加)
9. "-" 鍵 (減少)	10.啟動/暫停鍵	11.Type-C 充電接口	12.法式氣嘴轉換頭
13.氣床銅嘴	14.泳圈銅嘴	15.球針	16.貼心保護套x2
17. 2A數據線/充電線			

使用方式

電量顯示和充電

1.電量顯示

- 手柄上共有三顆電量指示燈，亮燈顆數隨電量多寡而變化，一顆燈亮並閃爍時則需要充電。(圖一)
- 首次使用時請先充滿電，本產品使用充電線連接5V 2A電源供應器與手柄進行充電。

2.充電狀態指示燈

- 當產品進行充電時，指示燈亮起並閃爍。
- 指示燈恆亮則代表充電完成。(圖二)

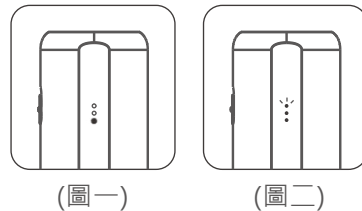

※ 注意事項

- 充電中手柄發熱屬正常情況，請放心使用。
- 禁止使用高於5V 2A充電器對產品充電。

使用方式

使用前安裝

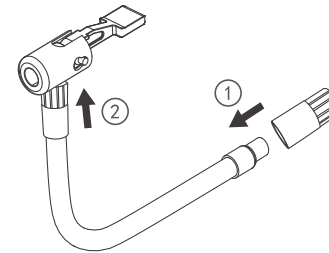

Step.1

請先將貼心保護套安裝於高壓氣管兩端連接處，如圖"①"、"②"標示位置。

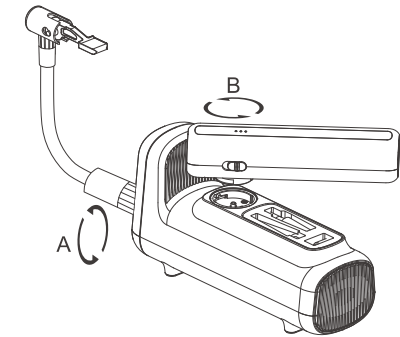

Step.2

A：高壓氣管旋轉連接氣管接頭。
B：手柄旋轉與主體連接。

開機/關機

- 開機：側邊按鍵撥動至 "I"、"II" 檔位 (圖一)，進入到待機模式，如在待機狀態下，4分鐘內打氣機未啟動時，機器將自動關機，關機後請重新撥動開關，再次啟動打氣機。

貼心小提醒

- "I" 檔檔位開啟時，手電筒無亮燈。
- "II" 檔檔位開啟時，手電筒隨之開啟亮燈。

- 關機：當機器在開機狀態下，將開關鍵撥動至 "●"。(圖二)

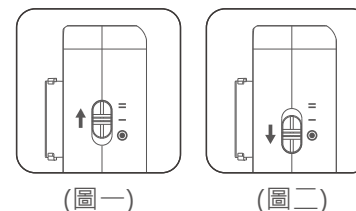

使用方式

高壓氣管和氣管連接

※打氣機使用過程中或使用後，高壓氣管連接處及氣嘴接口溫度較高，請勿觸摸以免燙傷。

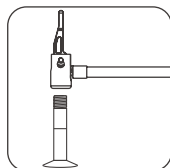

美式氣嘴：

- 適用範圍：山地自行車、電動自行車、摩托車、汽車。
- 充氣：將美式氣嘴與高壓氣管上的美式氣嘴接口連接即可充氣。
- 洩氣：使用高壓氣管氣嘴壓住輪胎氣嘴的頂針即可洩氣。

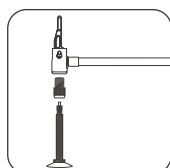

法式氣嘴轉換頭：

- 適用範圍：公路自行車、個別山地車。
- 充氣：1.將法式氣嘴轉換頭與高壓氣管上的美式氣嘴接口連接。
2.旋開輪胎的法式氣嘴螺絲。
3.將法式氣嘴與轉換頭連接即可充氣。
- 洩氣：旋開法式氣嘴的螺絲，按壓氣嘴即可洩氣。

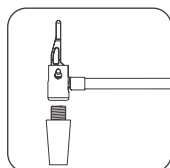

氣床銅嘴：

- 適用範圍：氣墊床
- 充氣：將氣床銅嘴和美式氣嘴接口壓緊後將氣床銅嘴插入氣墊床充氣孔充氣。

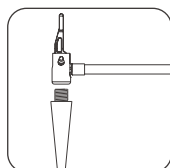

泳圈銅嘴：

- 適用範圍：各式泳圈
- 充氣：將泳圈銅嘴和美式氣嘴接口壓緊後將泳圈銅嘴插入泳圈充氣孔充氣。

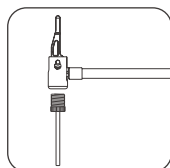

球針：

- 適用範圍：各式可充氣球類
- 充氣：將球針和美式氣嘴接口壓緊後將針頭插入球體充氣孔充氣。
- 洩氣：將球針插入球體充氣孔即可洩氣。

使用方式

檢測氣壓

- 打氣機在開機狀態下，高壓氣管連接充氣壓力檢測物體後，打氣機螢幕顯示的數字為當前物體壓力。

※當氣嘴接口連接該檢測物體時，會有輕微漏氣現象，請將美式氣嘴頭向下鎖緊即可。(圖一)

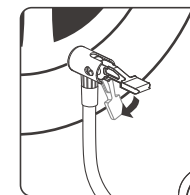

(圖一)

查詢充氣氣壓

※為確保安全，充氣前請充分了解被充氣物品所需充氣壓力，以避免因過度充氣發生危險。

- 輪胎：自行車和摩托車的輪胎可承受氣壓範圍標示在輪胎側邊。
汽車輪胎建議胎壓標示在車門的內側附近，充氣壓力高低與負載重量相關，更詳細胎壓建議，請詳閱汽車說明書。
- 球類：足球、籃球等各類可充氣球類壓力標示在充氣孔周圍。

常見產品建議充氣種類：

產品類別	產品類型	建議壓力範圍
汽車	小型轎車輪胎	2.2-2.8bar
摩托車	摩托車、電動摩托車輪胎	1.8-3.0bar
自行車	12、14、16吋自行車輪胎	30-50psi
	20、22、24吋自行車輪胎	40-50psi
	26、27.5、29吋山地自行車輪胎	45-65psi
	700cc公路自行車開口胎 700cc公路自行車管胎	100-130psi 120-145psi
球類	籃球	7-9psi
	足球	8-16psi
	排球	45-5psi
	橄欖球	12-14psi

※充氣建議壓力範圍數值僅供參考，請以被充氣物品使用說明書為準，與產品外部所標示值自行斟酌壓力值。

使用方式

預設充氣胎壓

- 模式切換
短按 "M" 模式鍵可以在螢幕顯示下列四種模式，充氣前長按 "M" 模式鍵可切換psi/bar以選擇正確的氣壓單位。



轎車模式：默認36psi
可調整範圍：3-150psi



摩托車模式：默認40psi
可調整範圍：3-150psi



自行車模式：默認50psi
可調整範圍：3-150psi



充氣球類模式：默認8psi
可調整範圍：3-150psi

※以上數值為預設參考值，實際壓力值請參閱被充物品說明書為準。

預設值微調

- ⊕ 選定充氣模式後，短按 "+" 或 "-" 調整預設壓力值，長按 "+" 或 "-" 快速調整壓力值
- ⊖ 調整預設壓力值時數字閃亮標示目標壓力調整狀態，數字長亮表示當前壓力。

※當調整預設壓力值時，如需更換模式，需等待螢幕閃爍停止後才能進行更換。

充氣

- 開始充氣
 - 短按OK鍵開始充氣，充氣時數字顯示當前壓力變化。
 - 充氣過程會產生75-80分貝的噪音，請注意防護，機器長時間運作時，高壓氣管和機身溫度會明顯升高，請避免手部長時間接觸高壓氣管。
- 停止充氣
 - 氣壓達到預設壓力值，打氣機會自動停止充氣。
 - 充氣過程中也可以通過短按 "OK" 鍵 啟動/停止鍵停止充氣。
 - 連續充氣10分鐘，打氣機會自動停止運作，待休息10分鐘等缸體冷卻後再重新開啟工作，否則容易造成內部零件損壞。
 - 氣球、玩具皮球、泳圈等產品充氣氣壓低於打氣機的量程範圍，無法通過預設壓力自動停止充氣，須謹慎使用。

使用方式

拆卸氣嘴

- 充氣後的氣管溫度比較高，拆卸氣嘴時小心燙傷，拆卸時當前充氣物品會有輕微漏氣現象，請快速拆卸。

貼心小提醒

- ※ "I" 檔檔位開啟時，手電筒無亮燈。
- ※ "II" 檔檔位開啟時，手電筒隨之開啟亮燈。
- ※ 打氣機使用前，請先將保護套安裝於高壓氣管底部連接處及氣嘴接口連接處，安裝完成即可開始使用，避免打氣過程中或使用後，高壓氣管底部連接處及氣嘴接口溫度升高，誤觸導致燙傷。
- ※ 為防止主機過熱，產品連續使用10分鐘將自動停止運作，待產品冷卻後再重新開啟。

吸塵器各部位名稱

吸塵器各部件名稱

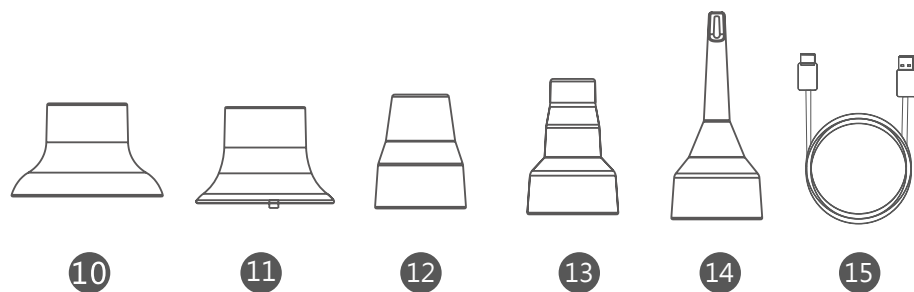
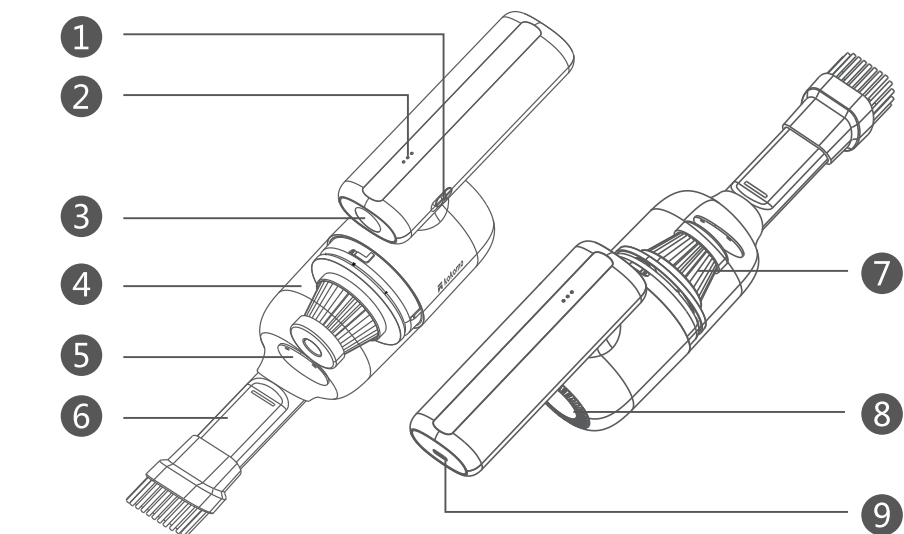

1.電源/手電筒開關	2.電量指示燈	3.手電筒	4.集塵桶
5.防漏檔板	6.毛刷吸嘴	7.HEPA濾網	8.出風口
9.Type-C 充電接口	10.吹氣轉換頭	11.吸氣轉換頭	12.大口徑吸吹頭
13.中口徑吸吹頭	14.小口徑吸吹頭	15.2A數據線	

使用方式

使用前安裝

- 1.使用時電池手柄組裝方式：對齊扣位下壓並旋轉。(圖一)
- 2.收納時電池手柄組裝方式：對齊扣位下壓並旋轉。(圖二)
- 3.毛刷吸嘴組裝方式：垂直插入集塵桶，頂到位即可。(圖三)

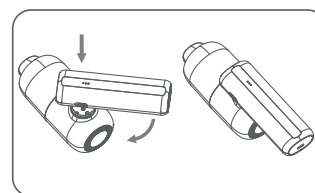

(圖一)

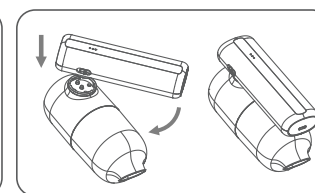

(圖二)

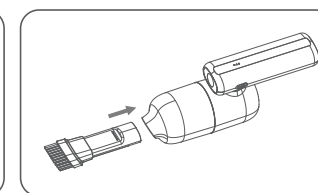

(圖三)

使用方式

- 1.啟動吸塵器方式：撥動電源鍵至 " I "、" II "，吸塵器開始運作，使用完畢後，將吸塵器開關鍵撥動至 " ● "，吸塵器停止運作。(圖一)
- 2.吸塵器清理方式：集塵桶採用旋轉方式打開，取出集塵桶(圖二)，取下HEPA濾網，使用軟毛刷清除灰塵，不可水洗清除。
- 3.手電筒使用方式：將手柄取下，撥動電源鍵至 " I "，手電筒進入閃爍模式；撥動至 " II "，手電筒開啟，撥動至 " ● " 手電筒關閉。(圖三)

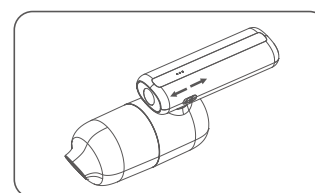

(圖一)

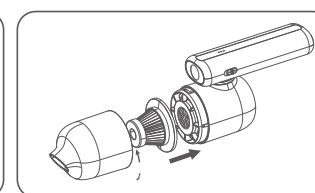

(圖二)

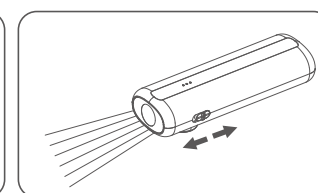

(圖三)

使用方式

功能擴展

- 使用不同吹嘴，通過轉接頭連接主體，即可適用於真空袋抽氣真空功能、氣墊床、泳圈、輪胎等充氣功能，一機多用。(圖一)

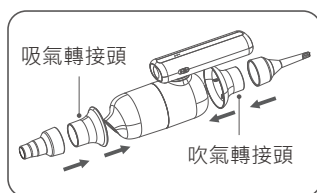

(圖一)

充電方式

- 本產品採用Type-C輸入充電，將充電接頭插入手柄前方充電孔，並使用5V 2A電源供應器對本產品進行充電。

注意

- ※清潔前，請務必確認電源已關閉再進行。
- ※HEPA濾網請勿水洗，避免灰塵堵住HEPA透氣層，造成吸力不良。或未完全晾乾造成霉味異味，請用軟毛刷清潔乾淨即可。
- ※HEPA濾網依使用次數不同，耗損率也會不同；建議每三個月更換新的HEPA濾網。
- ※組裝時請務必確認集塵桶、是否安裝正確及勿在組件未乾的狀態下使用，以免機體受潮產生故障及降低使用壽命。
- ※切勿用未擰乾的濕布或整機放在水中清潔，避免機器損壞。
- ※充電中手柄發熱屬正常情況，請放心使用。
- ※禁止使用高於5V 2A充電器對產品充電。

簡易故障排除

- 如出現使用異常時，請立即停止使用，將本產品電源關閉，並將電源插頭拔下，請洽經銷商或本公司服務單位，並請出示保證書及告知故障內容及現象。
- 保證書如遺失恕不補發，請妥為保管。
- 購買時，請經銷商填寫購買日期及蓋店章，保證事項依保證書內記載。
- 超過保證期限者，得酌收成本材料費。
- 嚴禁使用超過5V 2A充電器對產品充電，以免造成機器故障損壞。
- 下列狀況可能不是故障，請在送修前先檢查清楚。

故障描述	處理措施
充氣速度慢	1.請檢查電量是否充足。 2.請檢查氣管是否漏氣。 3.請檢查氣管連接段各連接部位是否旋緊。 4.請檢查被充物品是否漏氣。
開機狀態下無法充氣	1.請檢查電量是否充足。 2.請檢查當前胎壓是否高於預設值。
預設壓力無法調整	請檢查是否正確選擇充氣模式。
充氣狀態下螢幕顯示為 " 0 "	氣球等低氣壓充氣產品不在設備的可測範圍內。
壓好氣嘴後打氣機自動關機	請重新撥動開關鍵，可再次開機。
連接氣管時有漏氣現象	請檢查氣管是否擰緊。
充氣狀態下電量指示燈與待機狀態不一致	鋰電池在放電過程中會出現電壓下降現象，由此導致充氣狀態下指示燈與待機狀態下指示燈不一致的現象，此現象不屬於故障。

警告

- 機體安裝於特殊環境時(例：易受鹽分、硫磺等物質所侵蝕之地區)，請先知會本公司或經銷商提保護措施，如未知會致造成機件損害及影響周遭財物等，本公司不負保固、維修及一切損害之責任。
- 維修服務需使用原廠零件，如任意更換非公司認可之原廠零組件，以致造成損害，本公司不負保固及損害賠償責任。
- 本產品如有任何損壞時，必須由本公司服務單位或具有類似資格的人員更換，以避免發生危險。
- 若有發現液體從電器中洩漏，不宜再繼續使用本產品，並請立即送修。
- 請把電池放在兒童觸碰不到的地方。
- 電池不可隨意棄置於火源或鄰近位置。
- 電池應存置於乾燥、陰涼的地方。

電器與電池的廢棄處理

- 本電器不可在使用壽命結束時以家庭廢棄物處理，而是要棄置於回收電機電子家用電器的集中回收處。
- 本電器採用可回收的材質。您可回收二手家用電器，對環境保護盡一份心力。請向當地主管機關詢問相關的回收處資訊。
- 電池含有可能對環境造成汙染的物質。
- 當您要拋棄本產品時，請先將電池拆下(取出電池前電器應切斷電源)。廢棄的電池請不要與一般家庭廢棄物一起丟棄，應帶到正式的回收點進行回收。



緊急處理方法

本產品發生異常時，請先將電源開關關閉，若在異常情況下持續運轉，容易因發熱等問題，造成火災、觸電等危險。



- ※ 使用中若發生產品冒煙或起火燃燒時，請盡速將電源關閉，待狀況排除後，通知原廠服務人員處理。
- ※ 電源線如有破損時，請勿繼續使用，需更換一條完整無破損線材進行充電。
- ※ 如內部機件發生故障時，請與02-29041876服務專線或就近經銷商諮詢，嚴禁自行或委託他人逕行更換，以避免發生危險。

委製/進口商：昶宏股份有限公司
地址：新北市新莊區中正路653之2號2樓
電話：02-29041877

售後服務商：昶宏股份有限公司
服務地址：新北市五股區中興路三段48之13號
服務專線：02-29041876

產品規格

品名	五合一多功能車載充氣吸塵器
型號	KO-DV2334
額定電壓	5V
額定輸入電流	2A
充電規格	5V-2A
充電時間	約2.5小時
工作時間	打氣工作時間 約20分鐘 吸氣工作時間 約20分鐘
充氣壓力值範圍	0.3-10.3bar / 3-150psi
集塵桶容量	100ml
淨重	打氣機約：470g / 吸塵器約：320g
產品尺寸	打氣機尺寸：163.5x58x88mm 高壓氣管尺寸：206mm (含氣嘴轉接頭) 吸塵器尺寸：137x61x91mm
電池容量	2000mAh x2串聯
產品配件	高壓氣管×1、球針×1、法式氣嘴轉換頭×1、氣床銅嘴×1、 泳圈銅嘴×1、貼心保護套×2、 毛刷吸嘴×1、吹氣轉換頭×1、吸氣轉換頭×1、 小口徑吸吹頭×1、中口徑吸吹頭×1、大口徑吸吹頭×1 2A數據線×1、無紡收納袋×1
產品原產地	中國
製造年份	詳見規格標

限用物質含有情況標示

設備名稱：吸塵器 Equipment name		型號(型式)：KO-DV2334 Type designation (Type)				
單元(註)	限用物質及其化學符號 Restricted substances and its chemical symbols					
	鉛 Lead (Pb)	汞 Mercury (Hg)	鎘 Cadmium (Cd)	六價鉻 Hexavalent chromium (Cr ⁺⁶)	多溴聯苯 Polybrominated biphenyls (PBB)	多溴二苯醚 Polybrominated diphenyl ethers (PBDE)
吸塵馬達	○	○	○	○	○	○
內部配線	○	○	○	○	○	○
電路板	○	○	○	○	○	○
塑膠殼	○	○	○	○	○	○
<p>備考1. “超出0.1 wt %” 及 “超出0.01 wt %” 係指限用物質之百分比含量超出百分比含量基準值。</p> <p>備考2. “○” 係指該項限用物質之百分比含量未超出百分比含量基準值。</p> <p>備考3. “-” 係指該項限用物質為排除項目。</p>						